

Согласовано:

Зам.директора по УВР
МАОУ ООШ №3
г. Сосновоборска
М.Е. Леденёва



Рассмотрено:

на заседании ШМО
начальных классов
МАОУ ООШ №3
г. Сосновоборска
Протокол №1 от 30.08.2021г.

Утверждено:

Директор МАОУ ООШ №3
г. Сосновоборска
С.К. Гаидаева

Приказ № 349 от 09.09.2021г.



Положение

«Квиддич по скорочтению»

Общие положения

1.1. Положение определяет цель, задачи, дату проведения, а также порядок участия в конкурсе «Квиддич по скорочтению» (далее – Конкурс).

1.2. Конкурс является интеллектуальным соревнованием по технике чтения (скорочтения) вслух среди учащихся МАОУ ООШ 3 г. Сосновоборска.

1.3. Организаторами Конкурса является зам. директора по УВР, педагог-психолог, руководитель ШМО начальных классов, педагог-организатор.

1.3.1. Организаторы оставляют за собой беспорное право вносить изменения и дополнения в настоящее положение с последующим уведомлением участников конкурса.

1.4. Непосредственная подготовка и проведение Конкурса возлагаются на Оргкомитет, создаваемый и действующий в соответствии с настоящим Положением.

2. Цели конкурса

- повышение читательской активности среди учащихся школы;
- поощрение учащихся, стремящихся к интеллектуальному саморазвитию;
- популяризация техники быстрого чтения (скорочтения);
- сплочение классных коллективов школы.

3. Порядок создания и полномочия Оргкомитета

3.1. Оргкомитет создается из учителей образовательного учреждения и возглавляется председателем Оргкомитета. Председателем оргкомитета является зам. директора по УВР.

3.2. Полномочия Оргкомитета:

- осуществляет решение вопросов подготовки и проведения Конкурса;
- определяет и корректирует сроки проведения Конкурса;
- определяет порядок регистрации участников и формирует жюри Конкурса;
- разрабатывает систему оценки скорости чтения в соответствии с нормами чтения;
- осуществляет подготовку конкурсных заданий (текстов);
- объявляет об открытии Конкурса, следит за ходом проведения, координирует работу всех задействованных лиц и структур;

- осуществляет подведение итогов Конкурса и организует награждение победителей;
- организует освещение хода и итогов Конкурса в средствах массовой информации.

4. Условия участия в Конкурсе

4.1. Участниками Конкурса становятся по 7 учащихся от каждого класса из параллели, имеющие наиболее высокую скорость чтения (по итогам отборочного мониторинга скорости чтения, проводимого учителями обучения грамоте и чтения).

4.2. Регистрация участников начинается с 1 декабря и заканчивается в день проведения конкурса.

4.3. Принимая участие в Конкурсе, педагоги, родители, законные представители участников и участники, достигшие 14 лет соглашаются с требованиями данного положения и дают согласие на предоставление, использование и обработку персональных данных в соответствии с нормами Федерального закона №152-ФЗ от 27 июля 2006 г. (в действующей редакции) «О персональных данных» (фамилия, имя, отчество, наименование образовательной организации, результаты участия в мероприятии, вид и степень диплома).

Принимая участие в Конкурсе, участники соглашаются с тем, что фото и видеосъемка на мероприятии будет проводиться без их непосредственного разрешения.

5. Место, дата и продолжительность проведения Конкурса

- МАОУ ООШ №3 г. Сосновоборска, актовый зал.
- 1 - 20 декабря.

6. Порядок проведения Конкурса

6.1. В ходе Конкурса проводится проверка техники чтения вслух по текстам соответствующим возрастной категории. Учитываются темп чтения, правильность чтения (наличие или отсутствие ошибок при чтении: пропуск- замена букв, повторы слов, постановка ударений, произношение окончаний и др.).

6.2. В аудитории, где проводится конкурс, должны находиться:

- председатель оргкомитета, на которого возлагаются обязанности организатора;
- члены жюри выступающие в ходе проверки техники чтения в роли судей (классные руководители и педагогические работники не могут судить класс, в котором преподают).
- зрители (учащиеся класса, не участвующие в Конкурсе, законные представители участников и зрителей – по желанию).

6.3. Оформление аудитории должно соответствовать подвижно-интеллектуальному Конкурсу. Командам участников предоставляется форма: цветные футболки с эмблемой конкурса. Чтобы во время чтения учащиеся не мешали друг другу, расстояние между колоннами команд должно быть не менее 2,5 м. Болельщики сидят позади колонн с командами в соответствии со схемой рассадки (Приложение 1).

6.4. Конкурсантам, участвующим в проверке, не разрешается заранее читать текст, по которому будет проведена проверка.

6.5. Судья команд получают листы оценивания с поименным списком участников. Как только все первые участники будут готовы, организатор дает команду и учащиеся начинают читать. Текст,

предлагаемый для чтения, участник читает вслух. Судья фиксирует время и считает неправильно прочитанные слова. К чтению приступает следующий игрок, когда судья кладет перед ним другой текст. Тексты подобраны такие, чтобы дети могли их прочитать за 1 минуту. Поэтому время менее 1 минуты записывается в качестве баллов (28 секунд – это 28 баллов). А время больше 1 минуты записывается трехзначным числом (1 минута 10 секунд – это 110 баллов). Таким образом увеличивается разрыв между теми, кто читает ниже нормы и выше. После того, как команда прочитает свои тексты, судья суммирует баллы за скорость и количество ошибок всех участников класса. Побеждает команда и участники с наименьшим числом баллов.

1 балл добавляется за каждое неправильно прочитанное слово.

6.6. Процедура проверки техники чтения должна вестись в доброжелательной, спокойной атмосфере. Болельщики (все остальные учащиеся от класса и законные представители) поддерживают участников присутствием. Во время Конкурса запрещается выкрикивать с мест.

6.7. Непозволительно делать замечания во время чтения текста участникам, останавливать читающего во время чтения, давать устную оценку уровня чтения в присутствии участников, выставлять оценки до окончания чтения (устно или в бланк).

6.8. После проверки и внесения результатов всех участников Конкурса, члены жюри подводят итоги.

7. Подведение итогов и награждение конкурсантов.

7.1. Итоги Конкурса подводятся после чтения последних участников. Результаты доводятся Оргкомитетом и членами жюри до сведения участников в день проведения Конкурса.

7.2. Победители конкурса определяются по наименьшему количеству баллов (класс из параллели; 1, 2 и 3 место - персонально).

7.3. Участникам Конкурса вручаются сертификаты участия.

7.4. Оргкомитет может учредить специальные призы для победителей и участников.

7.5. Апелляция по итогам проведения конкурса не предусмотрена.

Приложение 1

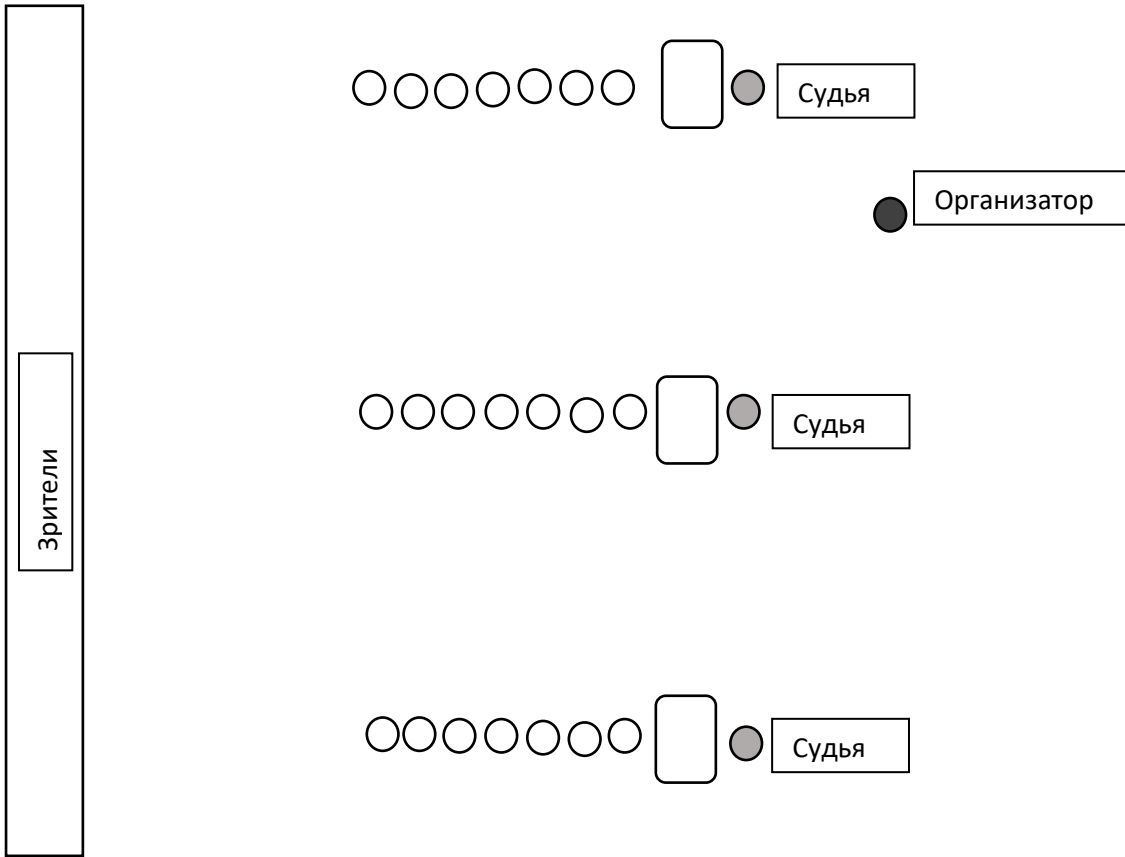

тексты для учащихся начальных классов

1 класс (I полугодие)

В берлоге

Как только выпадает снег, залегают в берлоге медведи.

Старательно и умело в лесной глуши готовят они эти зимние берлоги. Мягкой душистой хвоей, корой молодых елочек, лесным сухим мохом выстилают свое жилье.

Тепло и уютно в медвежьих берлогах. (37 слов)

Одуванчики

Одуванчик похож на солнышко с золотыми лучами. А рядом белеет пушистый шарик.

Таня дунула на шарик. Полетели пушинки. Потому и называется одуванчик.

Танюша пришла домой с золотым веночком на голове.

Вечером уснула девочка. И одуванчики закрыли свои цветочки до утра. (38 слов)

Галка и ворона

Галку и ворону различить совсем не трудно. Галка вдвое меньше вороны и вся черная, только вокруг шеи серые перышки, будто она серым платочком повязана. А у вороны наоборот: все туловище серое, черные только голова, шея, крылья да хвост. (38 слов)

Рысь

В темном лесу, у лесной тропинки, залег зверь. Это рысь -кошка ростом с большую собаку. Хвост у нее короткий, уши с кисточками, шкура в пятнышках.

Лежит рысь на толстом суку и ждет. Она с дерева так и бросится на добычу. (40 слов)

Листья

Все лето листья подставляли солнцу свои ладошки и щечки, спинки и животики. И до того пропитались солнцем, что к осени стали сами как солнышко - багряными и золотыми. Налились, отяжелели и полетели по ветру. Зашумел в лесу золотой дождь. (38 слов)

Лесной оркестр

Звонкими, чистыми голосами поют зяблики, соловьи. Скрипят жуки и кузнечики. Барабанят дятлы. Лают лисицы и белые куропатки. Воет волк. Ухает филин. Жужжат шмели и пчелы.

Все лесные жители поют и играют, кто на чем и как умеет. (37 слов)

Мурзик

Котик Мурзик был озорной. Однажды он сидел на дереве. Рядом села ворона.

Мурзик прыгнул ей на спину. Он вцепился когтями в перья и замер.
Ворона испугалась. Она полетела над деревней.
Мурзик не удержался и упал. Ему повезло. Он провалился в пушистый снег. (40 слов.)

2 класс (I полугодие)

Лето

На реке раскрылись белые лилии и золотые кувшинки. Буйно цветет над водой водяная кашка.

Дикая утка вывела из осоки маленьких утят. Летают над водой белые и синие стрекозы. В воде плавают пузатые караси. В зеленой осоке затих, притаился зубастый щуренок. Ходко снуют по пруду на длинных лапках водяные паучки.

Хорошо побегать по лугу и полежать в траве под березами. (59 слов)

Воробьиный термометр

У меня птицы не бездельничают. Воробьи у меня температуру показывают. Как термометры. Утром только взгляну в окно на кормушку - и уже знаю, тепло на улице или холодно.

Если воробьи гладенькие и поджарые, значит, тепло на улице, а если пухлые и взъерошенные, словно надутые шарики, значит, мороз трескучий, береги уши и нос! И хоть бы когда подвели меня воробьишки. (58 слов)

Сила не право

Прибежал Миша в сад, выхватил у своей маленькой сестры Тани куклу и поскакал с куклой по саду верхом на палочке. Таня стояла и плакала.

Выбежал из дому старший брат Сережа. Сереже показалось весело возить куклу по саду, и он отнял у Миши куклу и лошадь.

Миша побежал жаловаться отцу; а отец сидел у окна и все видел. (57 слов)

Синичье гнездо

Искала синица место для гнезда. Заглянула птичка в щель почтового ящика. Понравилось.

Синички расширили носиками щель. Натаскали мха, шерсти, травинок.

Увидел хозяин их работу. Что делать? Попросил почтальона класть газеты прямо на крыльцо.

Вывелись птенчики. Стала кошка вокруг ящика похаживать.

Хозяйка оплела ящик ветками шиповника.

Осенью в саду летала стайка синиц. А почтальон опять кладет письма в ящик, (60 слов)

Дятел

Летит дятел, несет в клюве сосновую шишку. Прилетел и уселся на осину. Да не на ветку, как все птицы, а прямо на ствол. Зацепился за кору острыми когтями, а снизу еще хвостом подпирается. Перья у него в хвосте жесткие, крепкие. Сунул

свежую шишку в расщелину осины, а старую вытащил клювом и выбросил. Расправился с этой, полетел за другой. (59 слов)

Утята и стрекоза

Каждое утро хозяйка выносила утятам полную тарелку рубленых яиц. Она ставила тарелку возле куста, а сама уходила. Как только утята подбегали к тарелке, из сада вылетала большая стрекоза. Утята боялись, что она их всех перекусает. А злая стрекоза садилась на тарелку, пробовала еду и потом улетала. После этого утята уже целый день не подходили к тарелке. (61 слово)

Лебеди

Однажды я увидел на озере двух белых птиц. Это были лебеди-кликуны. Моя бабушка сказала, что они плавают здесь уже больше двух недель. Значит, им понравилось это место. Они хотят здесь поселиться.

Я сделал для птиц плавающую кормушку. Насыпал в нее зерно, моченый хлеб. Лебеди долго не решались приблизиться к кормушке. Но однажды один из них подплыл и взял хлеб. (61 слово)

3 класс (I полугодие)

Какие бывают дупла?

Каждое дупло в лесу — загадка. Умелый следопыт по следам разгадает дупляного жителя.

Бывают дупла-ночлежки. В них проводят ночь белки, дятлы. Сыч днюет в дупле, а ночью летит на охоту.

Бывают дупла-кладовые. В них белка прячет орехи. Куница положит про запас лесную мышь.

Бывают дупла-спальни. Всю зиму спит в дупле летучая мышь. Она проводит зимнюю спячку вниз головой. Всю зиму ничего не ест и не пьет.

Сколько дупел, столько загадок. (74 слова)

Лебедь

Лебедь по красоте и силе назван царем всей водяной птицы. Белый, как снег, с гибкой и красивой шеей, он прекрасен, когда спокойно плывет между зеленых камышей.

Про силу лебедя рассказывают чудеса. Он ударом крыла может убить собаку, если она бросится на его детей.

Лебеди легко делаются ручными. Ручные лебеди летом плавают в пруду. Зимой их переводят в теплое место. Едят лебеди рыбу, хлеб, зерно.

Много песен сложил русский народ о лебедях. Их называют ласковыми словами: лебедушка, лебедка. (79 слов)

Лесной лакомка

Шли охотники через тайгу. Вдруг они услышали визг и ворчание. Охотники осторожно пошли на шум.

Молодой медведь возился у большой липы. В дупле был мед. Но липа росла вплотную к скале. Просунуть лапу в дупло мешали камни.

Пчелы жалили воришку. Он тер морду лапами и кричал тоненьким голоском. Наконец медведь утомился и сел. Он долго смотрел на липу. Потом полез на ее вершину.

Медведь протиснулся между скалой и деревом. Он сильно надавил на дерево лапами. Липа затрещала и рухнула.

Теперь добыть мед было просто. Охотник выстрелил в воздух. Мишка убежал. Охотники набрали ведро меду. Остался мед и для медведя. (79 слов)

Убедительная просьба книги

Пожалуйста, не трогайте меня грязными руками. Мне будет стыдно, когда меня возьмут потом другие читатели. Не ставьте на меня локти, когда читаете. Не кладите раскрытой, на стол лицом вниз. Ведь вам самим не понравилось бы, если бы с вами так обращались. Не вкладывайте также в меня карандаш. А то мой корешок разорвется. Лучше вложите в меня закладку, чтобы я смогла спокойно и удобно отдохнуть.

Помогите мне остаться чистой и свежей, а я помогу вам узнать очень много интересного. (78 слов)

Антарктида

Антарктида лежит на крайнем юге. Огромная шапка льда толщиной более километра покрывает Антарктиду. Только кое-где среди льдов выступают черные и коричневые сопки, покрытые редкими пятнами мхов.

Беден животный мир Антарктиды. Лучше всех смогли приспособиться к суровому климату пингвины. Они населяют берега антарктических морей. В прибрежных водах плавают киты, кашалоты, дельфины.

Много тайн хранит Антарктида. Уже сейчас ученые нанесли на карту огромные горные цепи. В Антарктиде много ценных минералов. Но все это скрыто подо льдом.

Ученые всего мира исследуют этот край. (80 слов)

Утренние лучи

Выплыло на небе красное солнышко и стало рассыпать повсюду свои золотые лучи - будить землю.

Первый луч пролетел и попал на жаворонка. Тот встрепенулся, выпорхнул из гнездышка, поднялся высоко-высоко и запел свою серебряную песенку.

Второй луч попал на зайчика. Передернул ушами зайчик, весело запрыгал по росистому лугу. Побежал он добывать себе сочной травки на завтрак.

Третий луч попал в курятник. Петух захлопал крыльями и запел. Куры закудахтали.

Четвертый луч попал в улей. Выползла пчелка, полетела собирать медок с душистых цветов. (81 слово)

Липа

Ночью ветер повалил лип. Вчера еще люди отдыхали под тенью ее раскидистой кроны. Они с наслаждением вдыхали ее душистый медовый запах. А теперь многие проходили мимо, топтали листья, ломали сучья, не оказывали ей никакой помощи. И только один человек сказал:

- Ее можно спасти.

Ствол липы обвязали тряпками, обложили узкими досками. А в трех местах его густо обмотали проволокой.

Подняли липу. Обрезали лишние и слабые ветки. Ежедневно поливали водой. Она теперь стояла, как и прежде.

И опять под ее раскидистой кроной отдыхали люди. (83 слова)

4 класс (I полугодие)

Случай на охоте

Со мной на охоте такой случай был. Нашли мои собаки в лесу зайца и погнались за ним. Я стою на дороге и жду. Гоняют собаки по лесу, а зайца все нет. Вышел я на поляну. На ней высокие пни стояли. Собаки носятся по кустам, а зайца все не найдут.

Взглянул я случайно в сторону и замер. В пяти шагах от меня на верхушке пня сидел заяц. Глядит он на меня, не шевелится.

Стыдно мне стало. Не бежит от меня зверек. Как же я буду стрелять в него? Опустил я ружье, пошел прочь и собак отозвал. (95 слов)

Опасные игры

Как-то я шел по опушке березовой рощицы. Вдруг близко раздался журавлиный крик. Я остановился. Из небольшой рощицы по зеленой озими быстро бежал журавль. Крылья его были распушены,

весь он вытянулся. Журавля догоняла лиса. Журавль взмыл в воздух, пролетел метров двадцать и сел. Лиса подкрадывалась к нему.

Птица близко подпустила ее и побежала в сторону. Лиса проскочила мимо. Потом началось все сначала. Я закричал на лису, но она не прекращала погони. Я резко захлопал в ладоши и побежал в ее сторону. Лиса испугалась и кинулась со всех ног в рощу. Журавль был спасен. (92 слова)

Яблонька

Росла в лесу дикая яблонька. Осенью упало с нее кислое яблоко. Птицы склевали яблоко, поклевали и зернышки. Одно только зернышко спряталось в землю и осталось.

Весной, когда солнышко отогрело мокрую землю, зерно стало прорастать. Пустило вниз корешок, а кверху выгнало два первых листика. Из-под листочков выбежал стебелек с почкой, а из почки вышли зеленые листики.

Почка за почкой, листик за листиком, веточка за веточкой - и лет через пять хорошенькая яблонька стояла на том месте, где упало зернышко.

Пришел в лес садовник, выкопал яблоньку осторожно, корешков не повредил, перенес ее в сад и посадил в хорошую землю. (96 слов)

Разноцветные кораблики

Сколько разноцветных корабликов на нашем пруду сегодня: желтые, красные, оранжевые - целая флотилия! Все они прилетели сюда по воздуху. Красиво покачиваясь, они опустились на воду тихо и плавно. И все еще продолжают прилетать новые. Прилетит кораблик, опустится на воду и тотчас поплывет с поднятыми парусами. Много еще прилетит их сегодня, завтра, послезавтра... Большой еще запас таких корабликов на деревьях, окружающих наш красивый пруд. Пока летят все больше кленовые. Они раньше других пускаются в путь. Это самые парусистые кораблики. Остроконечные их лопасти загнуты кверху. Ветерок на них напирает, как на паруса. Л какие между ними есть нарядные, просто прелесть! Вот плывет целый отряд совсем пунцовых. Так и горят на солнце! Это все с того пышного клена, который красуется на берегу. (118 слов)

На дне снежного моря

Хуже нет для полевых и лесных зверьков, чем малоснежное начало зимы! Голая земля промерзает все глубже и глубже, становится твердой, как камень. Холодно стало в норках.

Но вот повалил снег. Валит и валит и уже больше не тает. Сухое снежное море покрывает землю. Рябчики, тетерева, даже глухари ныряют в него с головой. Мышки-полевки выходят из своих подземных жилищ, бегают по дну снежного моря. Без усталости ныряет в нем хищная ласка, невидимкой подкрадывается к мышкам и птицам под снегом.

На дне снежного моря куда теплее, чем на его поверхности. Сюда не попадает леденящий ветер. Толстый слой сухой воды не пропускает к земле большого мороза. Многие мыши строят себе зимние гнезда прямо на земле под снегом - вроде как выезжают зимой на дачу. (120 слов)

Весна красна

Вот и зиме пришел конец. За один день все изменилось. Ветер подул с южной стороны, пригнал низкие лиловые тучи. Укрыли они все небо, и вдруг на землю полился первый весенний дождь. А потом тучи разошлись, показалось на голубом небе солнце и пригрело землю.

Раньше других обитателей леса отметили начало весны синицы. Они бойко перелетали с ветки на ветку, искали в складках коры жучков, червячков. Они весело распевали.

Обрадовались теплу и зайцы. В эти весенние дни они даже про свой страх забыли. Зимой они бегали и кормились только по ночам, а весь день спали в снегу. Теперь зайцы и днем бегали по лесным вырубкам и опушкам.

Белка тоже оживилась с приходом весны. Она покинула свой домик и отправилась в лесную чащу. Там устроила она себе гнездо. Скоро у нее будут бельчата. (130 слов)

Цветок или волчья пасть?

Шли из школы домой два мальчика - Сережа и Митя. Сереже было весело. Сегодня его три раза спрашивала учительница. Он получил пятерку.

А Митя был грустный. Два раза вызывали его к доске. Митя отвечал плохо, учительница поставила ему в дневник двойку и обещала рассказать маме о его плохой учебе.

Был теплый весенний день. Сияло солнце. В небесной голубизне плыло белое облачко. Сергей загляделся на облачко и сказал:

- Смотри, Митя, какое красивое облако. Оно похоже на белую розу. Смотри, раскрылись лепестки - нежные, тоненькие. Так и трепещут на ветру.

Митя посмотрел на облако и не увидел ни лепестков, ни цветка. Облако показалось ему похожим на волка. Зверь раскрыл пасть - злой, готовый на кого-то броситься.

Мальчики долго смотрели на облако и каждый видел свое. (120 слов)

Приложение 3

Сценарий мероприятия в 2021 году

Звучит музыка из кинофильма «Философский камень». Девочка рассматривает книгу-панораму про Гарри Поттера. На сцену выходит мальчик.

М: Ты опять?... Гарри Поттер...

Д: Да ты только посмотри! Ну как можно не читать такооооо?!

М: Если б ты читала... А, знаешь, что в нашей школе тоже есть... такоооооо... пока ты тут сидишь.

Д: Что?

М: Да ты не отвлекайся, все хорошенько рассмотри.

Д: Да не, ну что такое то?

М: (шепотом) квиддич... Вот прям сейчас, вот прямо тут.

Д: (что-то ищет) подожди, сейчас... где?...

М: Что потеряла?

Д: Метлу, (смеется) Сеня, я тоже хочу участвовать!

М: Маш, картинки, это хорошо, а вот чтение лучше. Оно тебе пригодится, если участвовать хочешь. Ребята, которые будут играть, отборочный тур прошли по скорочтению. Это почетная игра за кубок. Ну что, интересно? Пойдем смотреть?

Д: А играть?

М: Маш, ты почаще читай, а не картинки рассматривай, может и тебя примут в команду... на следующий год.

Отходят в сторону, на экране сцена из кинофильма «Гарри Поттер»: поезд трогается с платформы 9 $\frac{3}{4}$. Одновременно из-за экрана выходят команды в цветных футболках. Организатор их называет по классам, представляет классного руководителя (выходит с ними).

Организатор: Я рада приветствовать вас на первой игре за кубок по скорочтению «Speed Reading Quidditch». Сегодня самая быстрая команда заработает своему классу Кубок. А среди участников каждой команды выберут призеров на 1, 2 и 3 место. Ведь именно они, самые быстрые тянули свою команду к победе.

В квиддиче 7 игроков, первые игроки читают один и тоже текст одновременно. Как только текст прочитан, время записывают, ошибки подчеркивают, и игрок кладет лист в кольцо.

Золотой снитч – это пересказ. За пересказ своего текста игрок сбросит с команды 20 баллов или 2 минуты общего времени, а значит может значительно увеличить шанс на победу!

Уважаемые зрители, прошу вас во время выполнения заданий не выкрикивать с места. Так вы поможете своим одноклассникам не сбиться и заработать награду для класса.

Игра.

Команды занимают места в зале (первые ряды).

Награждение. Под музыку и аплодисменты на сцену приглашают все команды.

Я книги выбираю с наслажденьем –

На полках, в тишине библиотек,

То радость вдруг охватит, то волнение,

Ведь книга каждая – как будто человек.

Одна - стара, мудра, зачитана до дыр,

В другой - все необычно, странно, ново.

Мне книги открывают целый мир,

За шагом шаг иду от слова к слову.

На Севере могу я побывать
И в тропиках - там, где растут бананы.
Какая радость - открывать, читать
Рассказы, сказки, повести, романы!
Могу узнать, что было век назад,
И что когда-нибудь, наверно, будет.
О многом книги людям говорят,
Во многом книги помогают людям.

(Лилия Охотницкая)

Объявляются победители.

Все команды поют песню «Тот, кто любит читать», на экране идет видео-ролик с кадрами из «Гарри Поттер».

Организатор: Если вы игрок, и на вас цветная футболка, значит вы уже победитель. Потому что уметь быстро читать можно только, побеждая лень, из раза в раз и каждый день. Мы благодарны вам за игру и надеемся в следующем году увидеть здесь и новых игроков.

Сценарий мероприятия в 2022 году

Организатор: Я рада приветствовать вас **на второй игре за кубок** по скорочтению «Speed Reading Quidditch». Сегодня самая быстрая команда заработает своему классу Кубок. Ведь именно они, самые быстрые тянули свою команду к победе.

Звучит музыка из кинофильма «Философский камень». На сцену выходит мальчик (**М1**) с чемоданом, кладет его на чемодан, который лежит на сцене, открывает свой, достает книгу. Из стены выходят два мальчика (**М2**, **М3**) и подходят к первому мальчику.

М2: О, привет! ...Уже готовишься?

М1: Ну конечно! Кто не читает, тот не побеждает!

М3: Перед турниром не надышишься!

М1: Ты что, да я же весь год тренировался! (открывает чемодан)

М2: Ого!

Мальчики подошли к чемодану, заглянули в него. **М3** взял одну книгу в руки и листает ее.

М3: Завораживает... (отдает книгу **М1**) а ты первую игру помнишь?

М1: (забирает книгу) конечно! Правда мы тогда не дотянули... но совсем чуть-чуть (кладет книгу в чемодан).

М2: (серьезно, заинтересованно) Неужели опять магия Воланд де (дальше шёпотом) Морта?

М1: Нет (потирает лоб)...

М3: Вся магия вот тут! (показывает на книги) Готовиться надо, го-то-виться!

М2: Пока вы тут готовитесь, мы поезд пропустим! (звучит музыка/звук приближающегося поезда).

Ребята хватают чемоданы и торопятся к рельсам (на экране поезд).

Организатор: Прошу команды занять свои места! В квиддиче 7 игроков, первые игроки читают один и тоже текст одновременно. Как только текст прочитан, время записывают, ошибки подчеркивают. К чтению сразу приступает следующий игрок команды.

Игра.

Участники занимают места в зале.

Объявляются победители. Все приглашается на сцену.

Все команды поют песню «Тот, кто любит читать», на экране идет видео-ролик с кадрами из «Гарри Поттер».

Организатор: Если вы игрок, и на вас цветная футболка, значит вы уже победители. Потому что уметь быстро читать можно только, побеждая лень, из раза в раз и каждый день. Мы благодарны вам за игру и надеемся в следующем году увидеть здесь и новых игроков.

Бланк команды _____ класса

Ф.И.О.	Баллы (время)	Ошибки	Итого
1.			
2.			
3.			
4.			
5.			
6.			
7.			
			Всего:

Грамота

награждается

за II место
в школьном соревновании
по скорочтению

Директор МАОУ ООШ 3 С.К. Гайдаева
г. Сосновоборска

г. Сосновоборск
2021 г.

Грамота

награждается

за III место
в школьном соревновании
по скорочтению

Директор МАОУ ООШ 3 С.К. Гайдаева
г. Сосновоборска

г. Сосновоборск
2021 г.

Благодарственное письмо

**за участие
в школьном соревновании
по скорочтению**

**Директор МАОУ ООШ 3 С.К. Гайдаева
г. Сосновоборска**

**г. Сосновоборск
2021 г.**

Благодарственное письмо

**за участие
в школьном соревновании
по скорочтению**

**Директор МАОУ ООШ 3 С.К. Гайдаева
г. Сосновоборска**

**г. Сосновоборск
2021 г.**

Грамота

награждается
команда _____ класса
занявшая I место
в школьном соревновании
по скорочтению

Директор МАОУ ООШ 3
г. Сосновоборска

С.К. Гайдаева

г. Сосновоборск

2021 г.

Грамота

награждается

за I место
в школьном соревновании
по скорочтению

Директор МАОУ ООШ 3
г. Сосновоборска

С.К. Гайдаева

г. Сосновоборск

2021 г.